

SSM-21P

ポータブル表面塩分計

PSPC 対応
NACE SP0508-2010
Item No.21134



**船舶などの塗装前の
表面塩分濃度を
簡単チェック。**

鋼構造物は、塗装前に表面を清浄にする必要があります。特に、塩分濃度は腐食防止の上から、塗装前の清浄度の指標の1つとして非常に重要です。SSM-21Pは、船舶、橋梁、大型タンクなどの鋼構造物の表面に付着している塩分を簡単に、しかも、ダイレクトに測定します。このSSM-21Pを導入することで、塗装前の清浄度チェックの信頼性を高め、さらに、作業効率を大きく高めます。

特長

- 表面塩分濃度を4種類の方式で直読
 - 水可溶性塩分濃度表示(PSPC対応)
 - 水可溶性塩分濃度表示(ISO 8502-9における換算式採用)
 - 塩化ナトリウム濃度表示
 - 電気伝導率表示
- 簡単測定
測定セルを測定対象に固定し、測定水(純水)を注入するだけで表面の塩分濃度が測定できます。測定対象の表面を拭き取り、溶液に抽出するという面倒な操作は不要です。
- 測定セルは磁力により固定
プレスル法のように粘着剤で表面を汚すことはありません。
※測定物は平板の磁性体が対象となります。
- 本体、測定セルは小型軽量で持ち運びが容易
オプションの収納ケース、測定キットをご用意いただくと現場での測定が一層容易となります。

仕様

本体

型名	SSM-21P	
価格	¥300,000 (測定セル ELC-006付き)	
測定方式	電気伝導率法	
測定モード	①水可溶性塩分(PSPC対応) ②水可溶性塩分(ISO 8502-9の換算式) ③塩化ナトリウム(NaCl) ④電気伝導率	
測定範囲	水可溶性塩分 塩化ナトリウム 電気伝導率 温度	0~199.9mg/m ² 、0~1999mg/m ² (オートレンジ) 0~199.9μS/cm、0~1.999mS/cm (オートレンジ) 0~50℃ (表示範囲:0~99.9℃)
温度補償範囲	ATC (自動温度補償):0~50℃ 基準換算温度 : 25℃	
温度係数	2.0%/℃ (固定)	
データメモリー	300データ(測定時刻、測定値、温度)	
測定時間設定	1分、3分、連続	
セル定数	測定セルより自動読込(手動入力可能)	
動作温度範囲	0~40℃	
電源	単3形アルカリ乾電池 2本	
外形寸法	約187.5 (縦)×37.5 (高)×75 (幅)mm	
質量(電池含む)	約310g	

測定セル

型名	ELC-006	搅拌機能	モーター直結搅拌子による
極材質	SUS-316	ケーブル長	1m
測定面積	1250mm ²	搅拌用電源	6F22形乾電池 1個
使用液量	10mL	質量(電池含む)	約680g

標準添付品

測定セル ELC-006	ストラップ OTC00001
注入用シリンジ(チューブ付き)	専用ドライバ 0OZ00001
単3形アルカリ乾電池(テスト用)(2本)	エア抜きシート 7136300K
6F22形乾電池(テスト用)	取扱説明書
電気伝導率セルチェック用C液 100mL	

オプション

品名	型名/コード番号
外部プリンタ(AC100V用、接続ケーブル付き)	7158410K
データ集録ソフト	G-LOG2
RS-232Cケーブル(2m)	7156370K
収納ケース(ショルダーベルト付き)	0DA00001
測定キット(洗浄ビン、ポリビニール、純水ボトル)	7148480K
注入用シリンジセット(チューブ付き)(5本)	7148470K
電気伝導率セルチェック用C液 100mL (4本)	0BI00001

測定方式・手順

■方式

測定対象(鋼製)に固定した測定セルに一定量の純水を注入し、表面塩分を溶解させ、その電気伝導率を測定します。この測定値から水可溶性塩分濃度、または、塩化ナトリウム濃度に演算して表面塩分濃度を表示します。

■手順

- ①測定セルを測定対象に固定
- ②純水10mLを注入用シリンジで注入
- ③本体のStartキーおよび測定セルの搅拌スイッチを押す。
- ④測定終了とともに測定値を表示、保存。
- ⑤測定セルの搅拌を止める。

■計器の構成



■セル形状 (単位: mm)

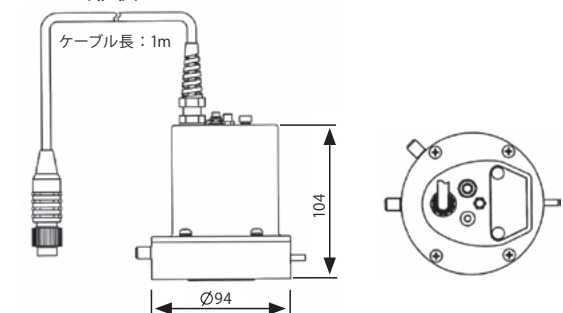

▶ 会員制サービスサイトのご案内 ◀

SSM-21Pをご購入後、ユーザ登録をいただくと、下記特典が受けられるようになります。(すでにSSM-21Pをお持ちの方も登録できます。)

- 取扱説明書を無料ダウンロード
 - 専用データ集録ソフトを無料ダウンロード
- その他関連情報をお知らせいたします。

※ご購入製品、ご使用製品ごとの登録になります。詳しくは当社ホームページをご覧ください。

TOA DKK

測定器の総合商社

ST 株式会社 佐藤商事
SATO SHOUJI INC.

〒211-0063 川崎市中原区小杉町 1-403 武蔵小杉タワープレイス 5 階

☎(044) 738-0622

FAX: 044-738-0623

http://www.ureruzo.com http://satosokuteiki.com

本カタログに記載された内容は、ご了承なしに変更させていただくことがあります。