

デプスゲージ

●産業界における測定工具のスタンダード

128シリーズ 単体形デプスマイクロメータ

DMS

- スピンドルの直径: φ4mm
- クランプ付 ※クランプは、写真背面にあります。
- 測定面超硬合金チップ付もあります。
- 定圧装置付



128-101 DMS60-25

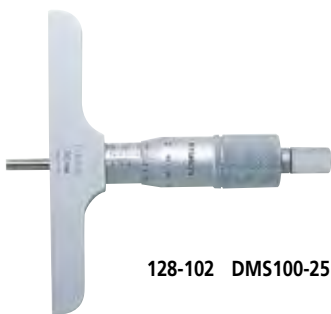

128-102 DMS100-25

仕様

コードNo.	符号	測定範囲 (mm)	目量 (mm)	ベース面寸法 (mm)	標準価格
128-101	DMS60-25	0~25	0.01	63.5×16	14,600円
128-102	DMS100-25	0~25		101.6×16	16,500円
測定面超硬合金チップ付					
128-103	DMS60-25W	0~25	0.01	63.5×16	17,200円
128-104	DMS100-25W	0~25		101.6×16	19,900円

515シリーズ デプスマイクロチェッカ

CD

- デプスマイクロメータ専用設計され、能率的な基点調整ができます。



515-570 CD-150



515-571 CD-300

仕様

コードNo.	符号	基点設定範囲 (mm)	本体の寸法許容差 (μm)	アンビルブロックの寸法許容差 (μm)	標準価格
515-570	CD-150	0~150	$\pm \left(1 + \frac{L}{150}\right)$ L=設定長さ (mm)	±0.5	150,000円
515-571	CD-300	0~300			305,000円

外観寸法図

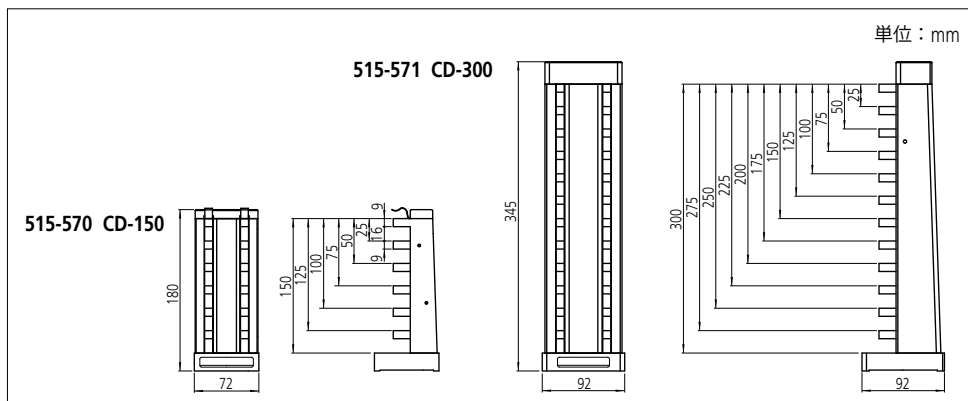

- 精度
- 器差 ±3μm
- 基準面の平面度
基準面の長さ63.5mm 1.3μm
基準面の長さ101.6mm 2μm
- 測定面の平面度 0.3μm
- 標準付属品
スパナ (No.301336) 1個

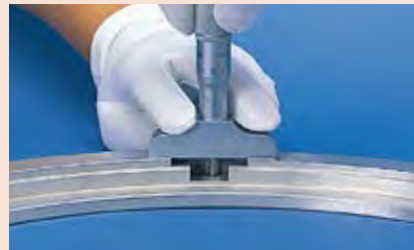

検査成績書を標準で添付しています。詳細はU-15ページをご参照ください。



ミットヨ精密測定機器・総合カタログ

Catalog No.13⁽⁴⁷⁾

2016年6月発行

発行：株式会社ミットヨ

川崎市高津区坂戸1-20-1 〒213-8533

(外観・仕様・価格などは商品改良のために、一部変更することがありますのでご了承ください。)