

内径測定器

●各種内径を手軽に精密測定するために

133シリーズ 棒形内側マイクロメータ(単体形)

IM

- 標準タイプの棒形内側マイクロメータです。
- 測定面は超硬合金チップ付です。
- 基点調整が必要です。
- 基点調整のための基準ゲージとして、セットリング(呼び寸法300mm以下)、セラ内側マイクロチェッカ、ゲージブロックアクセサリセットを取り揃えています。(詳細は、C-47、C-26、E-17～E-20ページをご参照ください。)

133-143 IM-75

133-144 IM-100

133-145 IM-125

133-146 IM-150

133-147 IM-175

133-148 IM-200

133-149 IM-225

133-150 IM-250

133-151 IM-275

133-152 IM-300

■精度

●器差

最大測定長75mm ±3μm
 最大測定長100mm ±4μm
 最大測定長125・150mm ±5μm
 最大測定長175mm以上

$\pm \left(2 + \frac{\text{最大測定長}}{75} \right) \mu\text{m}$ (端数切上げ)



■仕様

コードNo.	符号	測定範囲 (mm)	目量 (mm)	標準価格
133-143	IM-75	50~75	0.01	11,000円
133-144	IM-100	75~100		11,200円
133-145	IM-125	100~125		11,800円
133-146	IM-150	125~150		12,200円
133-147	IM-175	150~175		12,800円
133-148	IM-200	175~200		13,200円
133-149	IM-225	200~225		13,800円
133-150	IM-250	225~250		14,200円
133-151	IM-275	250~275		14,700円
133-152	IM-300	275~300		15,300円
133-153	IM-325	300~325		15,800円
133-154	IM-350	325~350		16,400円
133-155	IM-375	350~375		16,900円
133-156	IM-400	375~400		17,500円
133-157	IM-425	400~425		18,000円
133-158	IM-450	425~450		18,600円
133-159	IM-475	450~475		19,100円
133-160	IM-500	475~500		19,700円
133-161	IM-525	500~525	20,400円	
133-162	IM-550	525~550	21,000円	
133-163	IM-575	550~575	21,700円	
133-164	IM-600	575~600	22,300円	
133-165	IM-625	600~625	23,100円	
133-166	IM-650	625~650	24,000円	
133-167	IM-675	650~675	24,900円	
133-168	IM-700	675~700	25,700円	
133-169	IM-725	700~725	26,800円	
133-170	IM-750	725~750	27,900円	
133-171	IM-775	750~775	29,000円	
133-172	IM-800	775~800	30,100円	
133-173	IM-825	800~825	31,200円	
133-174	IM-850	825~850	32,500円	
133-175	IM-875	850~875	33,700円	
133-176	IM-900	875~900	34,900円	
133-177	IM-925	900~925	36,100円	
133-178	IM-950	925~950	37,300円	
133-179	IM-975	950~975	38,500円	
133-180	IM-1000	975~1000	39,700円	

(外観・仕様・価格などは商品改良のために、一部変更することがありますのでご了承ください。)

●セット



133-902 IMST1-300

■仕様

コードNo.	符号	測定範囲 (mm)	セット内容	標準価格
133-901	IMST-150	50~150	25mmとび4個	44,300円
133-902	IMST1-300	50~300	25mmとび10個	124,900円

■外観寸法図

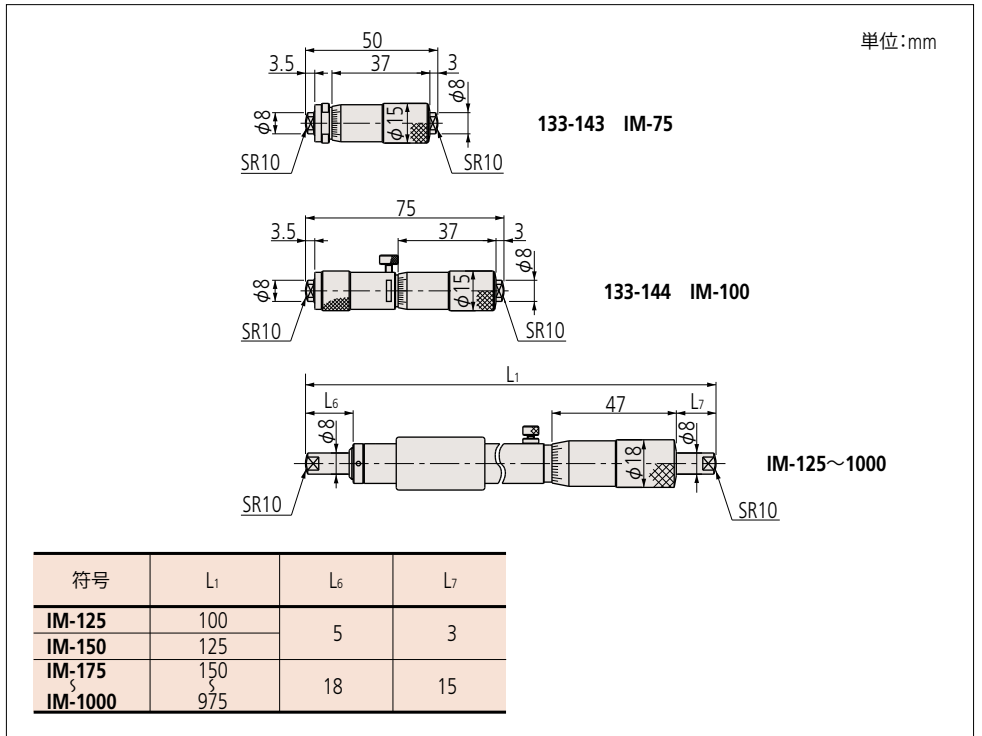

●特殊サイズ、特殊仕様について

ご注文により特殊サイズ、特殊仕様の商品も製作致します。対応可能な仕様等につきましては、弊社特約店様もしくは最寄りの弊社営業所、測定工具の仕様に関する詳細はカスタマーサポートセンターへお問い合わせください。

▼特殊対応例

測定面:ポイントタイプ
IM-125~500に適用

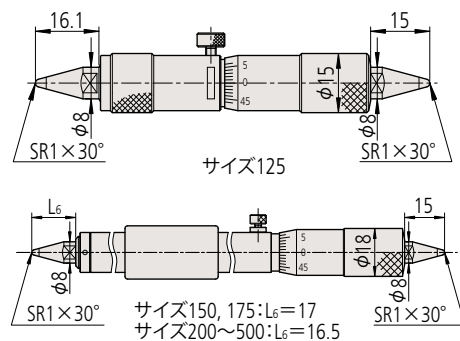

ミットヨ精密測定機器・総合カタログ

Catalog No.13(47)

2016年6月発行

発行: 株式会社ミットヨ

川崎市高津区坂戸1-20-1 〒213-8533

(外観・仕様・価格などは商品改良のために、一部変更することがありますのでご了承ください。)